



9月9日表彰式に出席された入賞者の皆さん

## 平成21年度 神奈川県溶接技術コンクール開催される

神奈川県及び一般社団法人神奈川県溶接協会共催による、平成21年度(第52回)神奈川県溶接技術コンクールは、平成21年6月5日(半自動溶接第2部)、6月12日(金)(手溶接及び半自動溶接の第1部)が(財)日本溶接技術センターに於いて開催されました。

参加者は42名(手溶接第1部9名)・(半自動溶接第1部25名)・(半自動溶接第2部8名)と、各社から選びぬかれた代表選手は神奈川県一番と全国溶接技術競技会代表選手を目指して日頃の練習の成果を十分に発揮されました。

この後当日は外観試験判定、後日X線試験判定、曲げ試験判定を行い成績が決まりました。

表彰式は9月9日(水)(財)日本溶接技術センターに於いて開催されました。主催者を代表して神奈川県商工労働部 佐藤昌子工業振興課長、一般社団法人神奈川県溶接協会村上秀夫会長初め、入賞選手・会社代表・来賓・協会役員・選手付き添い等約60名の出席を得て行われました。

第1部競技課題は、全国溶接技術競技会と同一の課題となっていますので手溶接及び半自動溶接の1位2位の選手は全国溶接技術競技会の神奈川県代表として推薦されます。

第2部競技課題はJIS溶接技能評価試験と同一の課題とし希望者は溶接コンクールと技能評価試験を同時に受験できることになっています。

但し、第2部の参加者は全国溶接技術競技会の代表にはなれません。

尚 今年の全国溶接技術競技会は北海道旭川市 旭川職業能力開発促進センターで開催されます。3ページをご覧ください。

### 各部の優勝者

神奈川県知事賞 (団体賞・個人賞)

手溶接第1部 優勝 吉岡 裕生

団体賞 三菱重工業(株)原動機事業本部横浜製作所

炭酸ガス半自動溶接第1部 優勝 中田 幸二

団体賞 三菱重工業(株)原動機事業本部横浜製作所

炭酸ガス半自動溶接第2部 優勝 鈴木智昭

団体賞 菱電湘南エレクトロニクス(株)

上記の入賞者には他に一般社団法人神奈川県溶接協会会長賞(優秀賞)、東部地区溶接技術検定委員長賞、株産報賞がそれぞれ贈られました。

## 入賞者及び参加者一覧（成績順）

入賞者

手溶接第一部		
吉岡 裕生 三菱重工業株横浜製作所	清水 茂寿 (株)東芝京浜事業所	境 高志 三菱重工業株横浜製作所
坪田 裕次 (株)IHI 横浜第一工場	松岡 達也 富士電機システムズ(株)	村井 政幸 JFE工建(株)
三島 義徳 富士電機システムズ(株)	戸塚 孝 (株)東洋製作所	佐藤 慶吾 (株)東洋製作所大和工場
手溶接第一部 参加者無し		
半自動溶接第一部		
中田 幸二 三菱重工業株横浜製作所	福田 康元 住友重機械マリンエンジニアリング(株)	後藤 潔 (株)東芝京浜事業所
黒崎 政史 住友重機械マリンエンジニアリング(株)	青山 正人 東急車輛製造(株)	村上 竜信 三菱重工業株横浜製作所
太田 勝 (株)東芝京浜事業所	藤田 智大 富士電機システムズ(株)	中瀬古祐太 JFEエンジニアリング(株)
木村 克巳 住友重機械マリンエンジニアリング(株)	皆川 勝己 (株)神戸製鋼所溶接カンパニー	高橋 和雄 荏原玲熱システム(株)
加藤 浩士 (株)東芝浜川崎工場	斉藤 洋一 東急車輛製造(株)	杉本 隆 JFEエンジニアリング(株)
地村健太郎 (株)神戸製鋼所溶接カンパニー	栗原 誠 荏原玲熱システム(株)	山本 善光 三菱重工業株汎用機・特車事業本部
杉本 次男 東芝プラントシステム(株)	二見 秀樹 三菱重工業株汎用機・特車事業本部	濱野 慎平 三菱重工業株汎用機・特車事業本部
増田 幸智 日産自動車(株)	鈴木 康太 芦穂崎工業	石田 光一 日産自動車(株)
半自動溶接第二部		
鈴木 智昭 菱電湘南エレクトロニクス(株)	石渡 博光 菱電湘南エレクトロニクス(株)	平林 拓也 関島工業(株)
鎌田 祐介 関島工業(株)	宮瀬 勇一 (株)岸本建設工業	大島千代志 (株)横浜製作所
金子 十二 関島工業(株)	大谷 勝也 芦穂崎工業	



表彰式で主催者挨拶をする佐藤工業新興課長



同じく村上会長



村上会長から初めての優勝旗を受けた吉岡裕生さん



優勝カップを受け取る三菱重工業株横浜製作所の関さん

## 優勝旗を作りました

神奈川県溶接協会は以前から計画していた念願の神奈川県溶接技術コンクールの優勝旗を作製しましたのでお知らせします。ただしこの優勝旗は第1部のみの優勝旗です。第2部は競技課題が違いますので今のところ優勝旗はありません。



## 平成21年度(第55回) 全国溶接技術競技会 北海道旭川大会

平成21年度(第55回)全国溶接技術競技会は主催(社)日本溶接協会・北海道地区溶接協会連絡会  
旭川溶接協会、共催(社)北海道溶接協会にて下記日程で開催されます。神奈川県からは今年度の神奈川県溶接技術コン  
クール手溶接第1部、半自動溶接第1部で各々1位2位になられた下記の4名が神奈川県代表として参加します。

開 会 式	平成21年10月11日(日)	旭川市民文化会館
競 技 会	平成21年10月12日(月)	旭川職業能力開発促進センター
参 加 選 手	手溶接 56名	半自動溶接 56名
神奈川県代表選手		
◎手 溶 接	吉岡 裕生 三菱重工業(株)横浜製作所/清水 茂寿 (株)東芝京浜事業所	
◎半自動溶接	中田 幸二 三菱重工業(株)横浜製作所/福田 康元 住友重機械マリンエンジニアリング(株)	



写真は左から 福田さん、中田さん、吉岡さん、清水さん 平成21年10月2日

### 西丹沢の紅葉と名物蕎麦

新興プランテック(株) 志賀啓介

すっかり秋めいてきましたが皆様は如何お過ごしでしょうか。そろそろ日頃の疲れを解消に、紅葉でも観て癒されたいと計画の方もいらっしゃるかと思います。そこで今回は、紅葉のお薦めのポイントを紹介させていただきます。

小生、横浜市育ちで、学生の頃から友人とハイキングがてら西丹沢によく車で遊びに行っていました。今では70歳を過ぎた両親を連れ添い紅葉見物、名物の蕎麦を食べに行くのが例年の行事となりました。横浜横須賀道路・港南台ICを入り、東名高速・横浜町田IC経由、途中、富士山をチラリと見ながら大井松田ICで高速道路は終了。大井松田ICは、小さいながらトイレ休憩もできるので、お年寄りがいても安心です。

一休み後、国道246を西へと約30分走らせると、名水百選、かながわの景勝50選、日本の滝百選に選ばれた「洒水の滝」の案内が左手に現れ、最後のトンネルを抜けて右に曲がるとお薦めの「丹沢湖・千代の沢園地」に到着です。

空気が澄んでいるときは、写真(平成19年11月上旬)のように真っ赤に燃える紅葉を縫って頂きに雪を被った富士山を拝むことができ、紅と白のバランスが非常に絶妙できっと感動されるかと思います。

時間に余裕のある方は、丹沢湖を抜けてさらに15分程度ハンドルを握っていると左手に樹齢2000年、樹高:45m、胸高周囲12.0mの「中川の箒杉」が迫ってきます。その根っこ付近にお蕎麦屋さんがあり、これまた絶品を味わうことができます。例年の紅葉の見頃の時期は、11月上旬から中旬だったと思います。是非、ご計画の上、天然の紅と白の景観をお楽しみ下さい。

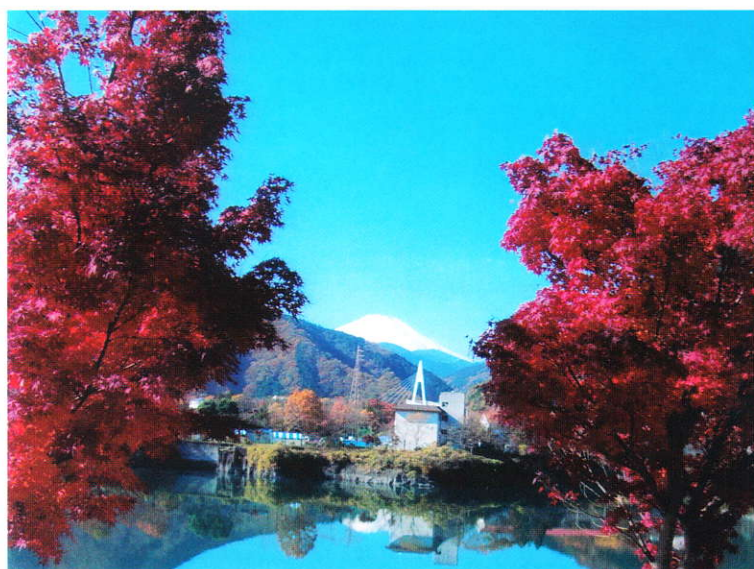

千代の沢園地から富士山を望む

## お知らせ

## 1. 神奈川県溶接協会技術コンクールの競技課題が変わります。

平成22年度から神奈川県溶接技術コンクール第1部競技課題が下図のように変わります。これは平成22年度全国溶接技術競技会の競技課題が変わることによりそれにあわせて神奈川県は第1部のみ変更します。尚、第2部の競技課題は変わりません。

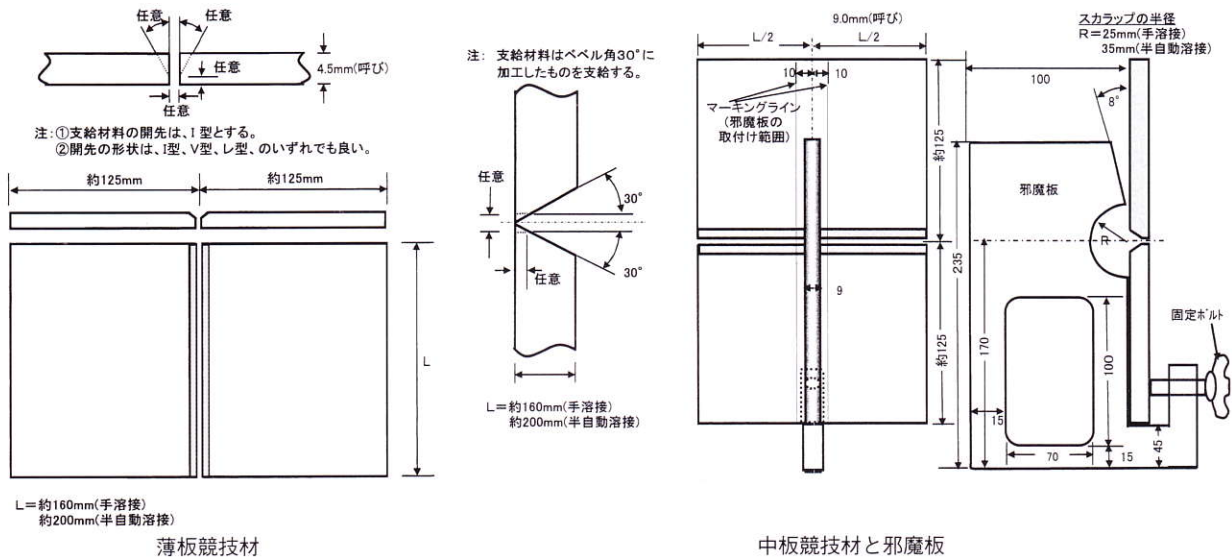

## 2. 高校生による溶接コンクール開催のお知らせ

東部地区溶接協会連絡会は関東甲信越高校生による溶接コンクールの開催を計画しています。この催しは平成22年4月21日～24日の4日間開催される2010年国際ウエルディングショーの会場内において下記により開催することになりましたので概要をお知らせいたします。詳細は(社)神奈川県溶接協会へ問い合わせください。

期 日	平成22年 4月24日 (土)
会 場	東京ビックサイト (東京国際展示場 東京都江東区有明3-21-1)
競技課題	被覆アーク溶接・中板 (9t) V形開先付き合わせ溶接裏当金あり下向き
参加費	無料

## 評価試験情報

## 更新試験 (再評価試験) について

- 更新試験の受験期間が次のようになっています。  
更新試験の受験期間は技術資格の有効期限が切れる8ヶ月前から2ヶ月前までに試験を受けなければなりません。
- 更新試験に合格した場合は資格の登録日が現在資格の有効期限に合わせて登録されるようになっています。
- 上記期間外に受験する場合は有効期限内であっても、新規試験 (学科試験免除) で基本級も受験しなければなりませんのでご注意ください。
- 更新試験と同時に新規種目も受験出来ますが、この場合は新規試験 (学科試験免除) 扱いとなり左記②の扱いは受けられません。
- ②の扱いを受けようとする場合は新規試験及び更新試験それぞれ試験申込書を別々にしてください。
- 登録年月日と有効期限が同じで証明書番号が異なる別々の資格を一枚の試験申込書で申し込んで受験する場合は現在のところ更新試験の扱いにはなりません。新規受験になってしまいますのでご注意ください。更新試験の扱いを受ける場合は、申込書を別々にして下さい。
- 試験結果の発表は、毎月の15日以前の試験は翌月末の発表です。16日以降の試験は翌々月末の発表です。

## サーベイランス (継続試験) と更新試験 (再評価試験)

溶接適格性証明書には登録年月日 (発行年月日) と有効期限が記載されています。サーベイランスとは書類のみの手続きで試験はありません。有効期限の3ヶ月前から期限の日までに手続きをしてください。必ず有効期限の3ヶ月前に通知を出しています。最初 (1回目) のサーベイランスをしないと2回目のサーベイランスの通知は行きません。サーベイランスは2回です。

サーベイランスを2回されると、次は更新試験 (再評価試験) になります。実技試験を受け直して合格されると新しく証明書が発行されます。但し、1回目のサーベイランス又は2回目のサーベイランスをされませんと更新試験の案内も行きませんのでご注意ください。